



Dealer za:



Z Vami že od leta 1993!



Linije za lupljenje velikih količin krompirja Pioneer



Lupilec krompirja K30



Pregledna in enostavna komandna plošča



Filter za odpadke

Pioneer linije za lupljenje krompirja in korenja Vam omogočajo, da olupite gomolje v le 2 minutah z minimalnim odpadom. Kvalitetna korundna obloga na steni in korundni disk na dnu posode lupilca krompirja, omogočata enakomerno in hitro lupljenje gomoljev. Lupilci imajo vgrajen tudi timer za nastavitev časovnega delovanja lupljenja. Olupki se s pomočjo močnega curka vode zbirajo v posebni inox posodi izven stroja (opcija), ki Vam omogoča hitro odstranitev odpadkov. S tem je tudi onemogočena zamašitev odvodne cevi. Ob koncu uporabe stroja lahko hitro in enostavno odstranite korundni disk in filter in ju operete pod tekočo vodo. Linije so izdelane iz kvalitetnega Inoxa 18/10. Linije so opremljene PVC koterm desko z odprtino za odpadke, košem, koritom z namizno mešalno baterijo in lupilec krompirja.

Lupilec krompirja je izdelan iz kvalitetnega Inoxa 18/10, pokrovom iz odporne PVC plastične mase z vgrajenim varnostnim mikro stikalom. Korundni disk za lahko enostavno odstrani iz stroja in očisti. Varnostno mikro stikalo je prav tako vgrajeno v vrata izhodne odprtine. Za daljše neprekinjeno delovanje brez pregrevanja, je motor ventiliran in obdan z oljno tekočino. Motor ima vgrajeno tudi varovalo, ki samodejno ustavi delovanje v primeru morebitnega pregrevanja stroja. Komandna plošča je opremljena s stikalom za vklop / izklop, timerjem, impulznim stikalom za izmet gomoljev in led diodo, ki signalizira delovanje lupilca.



A mm.	550	610	700
B mm.	525	575	660
C mm.	565	570	575
D mm.	440	440	430
E mm.	830	890	945
F mm.	950	1020	1080
G mm.	220	220	240
H mm.	1190	1260	1320
I mm.	2180	2235	2340

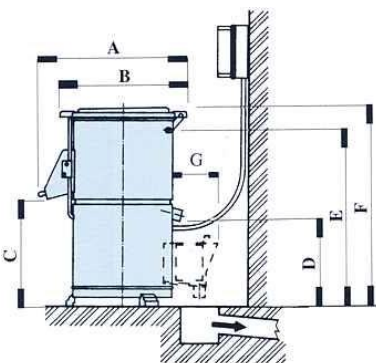

Linija z lupilec krompirja K30, koritom z mešalno baterijo, koterm desko z luknjo za odpadke in košem

Lupilec krompirja K30
Inox izdelava
Možnost integracije v linijo
Čas lupljenja 2-3 minute
Kapaciteta enega polnjenja 30kg
Kapaciteta lupljenja 600kg/h
Moč 1,1kW
Napetost 230V / 400V
Teža 87kg



Krompir olupljen hitro in temeljito

MONO - DIRECTIONAL LINE

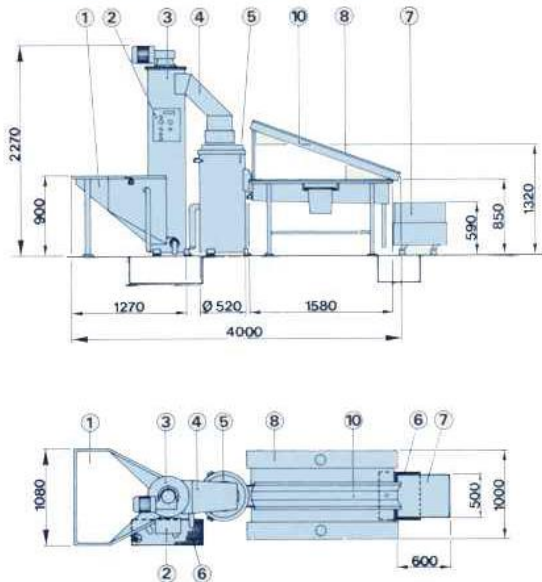

Mono-integralna linija za lupljenje krompirja z enim lupilcem krompirja K30, vertikalnim dvigalom s kontejnerjem, enim koritom, dvema koterm deskama z dvema odprtinama za odpadke, dvema košema, vozičkom za gomolje in toboganom za spust obdelanih gomoljev v voziček.

Avtomske linije z enim ali dvema lupilcema krompirja (model K30) so izredno učinkovite in enostavna za roko vanje. Sama linija ne potrebuje veliko prostora, z njo pa lahko upravlja že ena sama oseba. S to linijo boste prihranili veliko časa in stroškov.

Celoten postopek se začne s polnjenjem kontejnerja z gomolji. Kontejner s kapaciteto 200kg je opremljen tudi z mešalno baterijo za polnjenje hladne vode in izpustnim lijakom. To uporabniku omogoča, da gomolje pred lupljenjem temeljito opere. Nato gomolje posebno integrirano vertikalno dvigalo avtomatsko prenese v boben lupilca. Gomolji se nato samodejno operejo in olupijo v dveh do treh minutah. V zadnji fazi se gomolji s pomočjo motorja, ki odpira in zapira izmetno loputo, izvržejo iz bobna v korito, kjer jih uporabnik po potrebi na koterm deski še obdela in nato pošlje po toboganu oziroma tekočem traku v inox voziček za odvoz.

Integralni avtomatski sistem je mogoče naročiti v dveh izvedbah, in sicer z enim lupilcem krompirja z urno kapaciteto lupljenja 600kg ali dvema lupilcema krompirja z urno kapaciteto lupljenja do 1200kg. Celotna linija je izdelana iz kvalitetnega Inoxa 18/10. Komandna plošča omogoča nastavljanje avtomatske količine polnjenja, časa delovanja lupljenja, stikalo za prekinitev delovanja, stikalo za avtomatsko ali ročno odpiranje izmetne lopute itd. Linija z dvojnim lupilcem krompirja lahko po navedbah proizvajalca zamenja delo do 8 zaposlenih, ki lahko v tem času opravljajo druga dela.

BI - DIRECTIONAL LINE

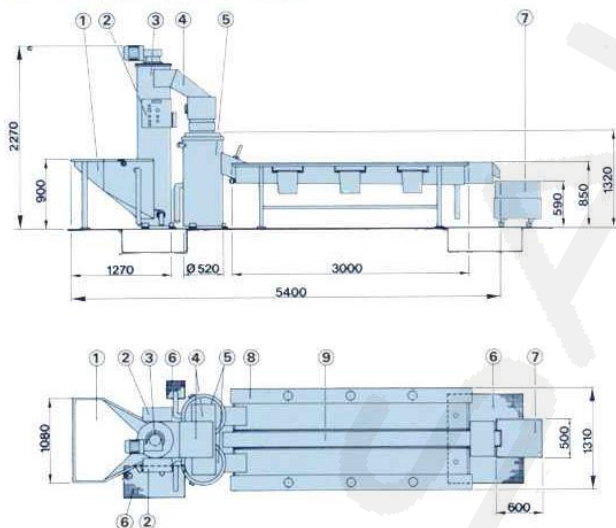

Bi-integralna linija za lupljenje krompirja z dvema lupilcema krompirja K30 in integriranim vertikalnim dvigalom s kontejnerjem, dvema koritoma, dvema koterm deskama, šestimi odprtinama za odpadke, šestimi koši, vozičkom za gomolje in tekočim trakom za polnjenje vozička.

Preverite našo ostalo ponudbo na internetni strani: www.saksida-inox.si

Projektiranje tehnologije v kuhinji

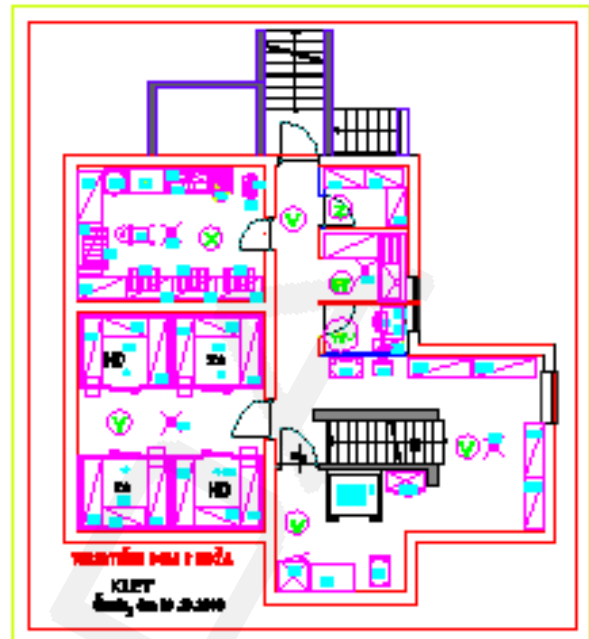
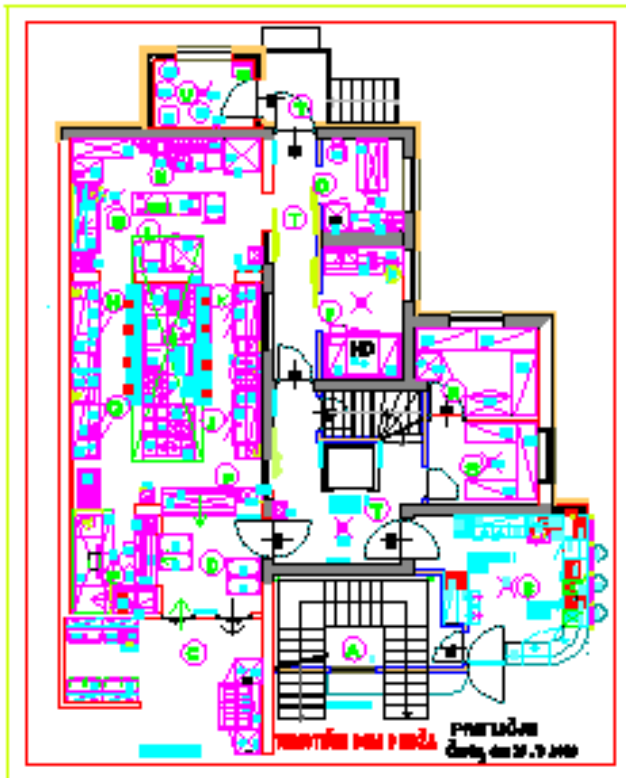

	CEVNEGA PROFILA min.FI4cm NASTAVLJIVE PO VIŠINI (H+5cm), DIM. 800x700xh875/h900mm (k ponudbi priloži sliko ali tehnično skico s tehničnimi podatki o vgrajenih materialih)							
53A	WOK APARAT NAMIZNI (CE CERTIFIKAT) ELEKTRIČNA NAMIZNA IZVEDBA, KOMPLET Z INOX WOK PONUVJO, 1x GRELNA POVRŠINA FI 30cm, NAPETOST 230V50Hz1N, MOČ min.2,5kW, (instalacije: elektro priključni kabel 230V iz tal dolžine 2m zaščitven v samogasnini tuboflex cevi z montirano priključno vodotesno elektro dozo na notranji steni blok pulta DIM. 335x425xh135mm (k ponudbi priloži prospekt s tehničnimi karakteristikami aparata)	Kom	1	106	TEHTNICA NAMIZNA ELEKTRONSKA 20 kg / 20g INOX DELOVANJE V OKOLJU S TEMPERATURO (OD +5°C / -35°C), DOVOLJENA VLAGA V OKOLJU DO 80%, MOŽNOST DELOVANJA NA 230V AU NA BATERIJE (ADAPTER 9V) Z DELOVNIM ČASOM min.100 UR , LCD SVETLOBNI DISPLEJ , PLASTIČNO OHIŠJE , SNEMLJIVA TEHTALNA INOX POVRŠINA min.dim.320x260mm, NAPETOST 230V50Hz1N, MOČ 150W (instalacije: elektro vtičnica 230V H=1200 mm od tal) DIM. 320x300xh60mm (k ponudbi priloži prospekt s tehničnimi karakteristikami aparata)	KOM	1	
54	THV MEŠALNA BATERIJA VISOKA VRTLJIVA (poz.53) VISOKA MEŠALNA BATERIJA THV-1/2" H=550mm Z DOLGIM IZLIVOM L= 60cm MONTIRANA NA BLOK PULTU (Poz. 53) (instalacije: priključek THV 1 / 2 iz tal z zapornim zasuvom v ležečem položaju , višina zgornjega roba ročice max. 100mm od tal in navojnim nastavkom 3 / 4 ") (k ponudbi priloži prospekt s tehničnimi karakteristikami)	kom	1	107	PLANETARNI MEŠALEC NAMIZNI 5 LIT. (CE CERTIFIKAT) INOX KOTUČKOM min.5 lit. , NASTAVKI METLIČA, SPIRALNO IZ STRGALO, NAPETOST 230V 50Hz1N, MOČ min.315W , NASTAVLJIVA HITROST OBRATOV OD 50 DO 220 r.p.m., ROČNI DVIG IN SPUST POSODE, VARNOSTNO MIKRO STIKALO, ZAŠČITA MOTORJA PRI PREOBREMENITVI, DODATNA INOX POSODA S LIT. (instalacije: elektro vtičnica 230V H= 120cm od tal) DIM. 290x390xh420mm (k ponudbi priloži prospekt z originalnimi tehničnimi karakteristikami aparata)	KOM	1	
55	ŽAR PLSINSKI PLOŠČA TRDI KROM GLADKA, (CE CERTIFIKAT) PRIKLUČNA MOČ min.14kW, PORABA PLINA: 1.1kg/h (U.N.P.) ali 1.4 m3 / h (zemeljski plin) , PRIKLUČEK PLINA R 3 / 4 " SPODAJ ODPRTI PROSTOR S SPODNO POLICO, PRIKLUČEK PLINA R 3 / 4 " , INOX OKROGLE NOGIČE IZ CEVNEGA PROFILA min.FI4cm NASTAVLJIVE PO VIŠINI (H+5cm) , (instalacije: priključek plina 3 / 4 " iz tal z zaporno plinsko pipo in s priključno gibljivo cevjo za plin z ježenim omotom. A testirana s prirobnicami dolžine L=100cm in nastavkom R 3 / 4 " , vsi ventili iz tal so v ležečem položaju vzporedni s fronto elementa , višina zgornjega roba ročice ventila je max. 8cm od gotovega poda , -l pripravi instalater plina) DIM. 800x700xh875 / 900mm (k ponudbi priloži prospekt s tehničnimi karakteristikami aparata)	Kom	2	Z PORCIONIRANJE, IZDAJA ŽIVIL TER PJAČ :				
55A	LOPATICA KOMPLET Z 10 KOM REZIL (poz.55) ZA ČIŠČENJE ŽAR PLOŠČE IZ TRDEGA KROMA (k ponudbi priloži sliko izdelka)	Kom	1	108	PULT PREDALČNIK INOX IZDELAN IZ INOX min.1.1mm, AISI 304 SCOTCH BRITE, DELOVNA POVRŠINA BREZ ODCEJALNEGA ROBA , DELOVNA PLOŠČA DEBELINE min.4cm Z VGRAJENIM VODOODPORNIM IN OGNJEODPORNIM PANELOM SPODAJ ZAPRTA S PARA ZAPORNO FOLIJO , DELOVNA POVRŠINA SPREDAJ ZAKLUČENA V RADJU (min.R8) S SPODNJIM ODKAPNIM ŽLEBOM ZA PREPREČEVANJA ZATEKANJA TEKOČIN V NOTRANJOST ELEMENTA , 2x SET PREDALOV PO VERTIKALI (V SETU PO TRIJE PREDALI GN 1 / 1-150mm) VGRAJENI NA TELESKOPSKIH INOX VODILIH, HRBTNO INTEGRIRANI STENSKI ZAVIH (dim H= 100x15mm) , NOTRANI VOGAL DELOVNE POVRŠINE IN STENSKEGA ZAVIHA IZVEDEN V RADJU (min.R8) , INOX OKROGLE NOGIČE IZ CEVNEGA PROFILA min.FI40mm NASTAVLJIVE PO VIŠINI (H+5cm) , DIM.1700x700xh850/900mm (k ponudbi priloži sliko ali tehnično skico s tehničnimi podatki o vgrajenih materialih)	KOM	1	
56	PREKUCNA PONEV PLSINSKA 50 LIT- COMPOUND 12mm (CE CERTIFIKAT) KONSTRUKCIJA APARATA IZDELANA V INOX AISI 304 SCOTCH BRITE, POSODA IZDELANA IZ INOX-a AISI 304 Z VEČPLASTNIM DNOM POSODE – BIMETAL min.12mm(COMPOUND) , KAPACITETA POSODE min.50 LIT. , ROČNI DVIG POSODE S SPIRALNIM NAVOJNIM VRETENOM, PRIKLUČEK HLADNE VODE Z IZLIVNIM NASTAVKOM PRITRIEN NA OHIŠJE APARATA ZA POLNJENJE PONEVE S HV, PLSINSKI GORILNIKI IZDELANI IZ INOX-a , TEMPERATURNI OBMOČJE MED 100°C in 300°C, VGRAJEN VARNOSTNI SISTEM V PRIMERU NEMARNE DEKONJITIVNE DOVODA PLINA. ELEKTRIČNI BATERIJSKI VTIČ BI INAJ 1.5V	Kom	1	109	PULT NEVTRALNI INOX SPREDAJ ODPRT BREZ SPODNJE IN VMESNE POLICE IZDELAN IZ INOX min.1.1mm, AISI 304 SCOTCH BRITE, SPREDAJ ODPRT, 2X BOČNO IN HRBTNO ZAPRT, PRSTOR PREDVIDEN ZA SERVISNE VOZIČKE, DELOVNA POVRŠINA BREZ ODCEJALNEGA ROBA, KONSTRUKCIJA VERTIKALNI CEVNI PROFIL MIN.FI 40mm , DELOVNA PLOŠČA DEBELINE min.40 mm Z VGRAJENIM VODOODPORNIM IN OGNJEODPORNIM	KOM	2	

SAKSIDA
inženiring gastro opreme, d.o.o.
Tel./Fax: 02/623-13-44
GSM: 041/617-885
E-mail: saksida@triera.net
http://www.saksida-inox.si



SPODJETJEM SAKSIDA DO NASMEHA V KUHINJI

Vse avtorske pravice pridržane SAKSIDA d.o.o.

Slikovni material se ne more uporabljati pri pridobivanju druge ponudbe. Poslovna tajna.

Vse slike so simbolične. Pridržujemo si pravico do tehničnih sprememb. Cene so informativne.

Maj 2013

Izvajamo projektiranje, prodajo in servisiranje kuhinjske opreme za velike sisteme kuhinj

Registracija Okrajno sodisce Maribor*st.reg.vl. 10203300* Maticna st.5379962* Osn. kapital 8.771,00 EUR*ID za DDV:SI25316745*TRR 25100-9704245169